

## AX100 – Sving, dreven 45° Type DKA

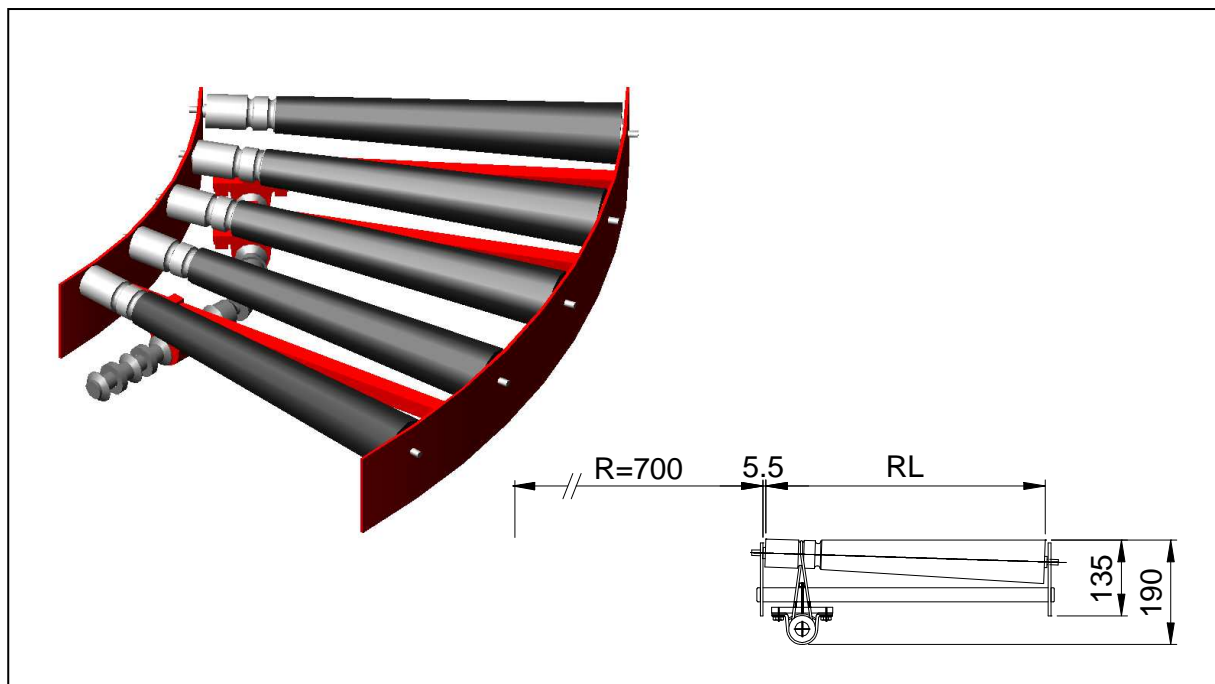

### Anvendelses område:

45° ændring af transportretningen. Godsets retning bibeholdes under transporten.

### Tekniske data:

Fast dreven rullebanesving med koniske ruller.

Vanger: Pladestål og firkanttrør.

Rullebredder: 300, 400, 500, 600, 700, 800 og 900 mm.

Rulledelinger: 5 ruller giver rulledeling 122 mm ved indvendig radius.  
9 ruller giver rulledeling 61 mm ved indvendig radius.

Rulletype: Ø50x1,5 mm, med rustfri akse og koniske elementer i formstøbt plast.

Drivning: Sker fra tilsluttet bane via en aksekobling.

Transporthastigheder: Se datablad for drivenhed AX100 type DR.

Understøtninger: AX100 type BS.

### Overfladebehandling:

Vanger: RAL3020 (rød) eller elforzinkning.

Øvrige dele: Elforzinkning.

### Øvrigt:

Andre rullebredder, rulledelinger, rulletyper, materialer og farver på forespørgsel.

## AX100 – Sving, dreven 45° Type DKA

**Artikelnummer:**

Rullelængde	5 ruller	9 ruller
300 mm	AXDKA4503001	AXDKA4503002
400 mm	AXDKA4504001	AXDKA4504002
500 mm	AXDKA4505001	AXDKA4505002
600 mm	AXDKA4506001	AXDKA4506002
700 mm	AXDKA4507001	AXDKA4507002
800 mm	AXDKA4508001	AXDKA4508002
900 mm	AXDKA4509001	AXDKA4509002