

AX100 – Sving, dreven 90° Type DKA

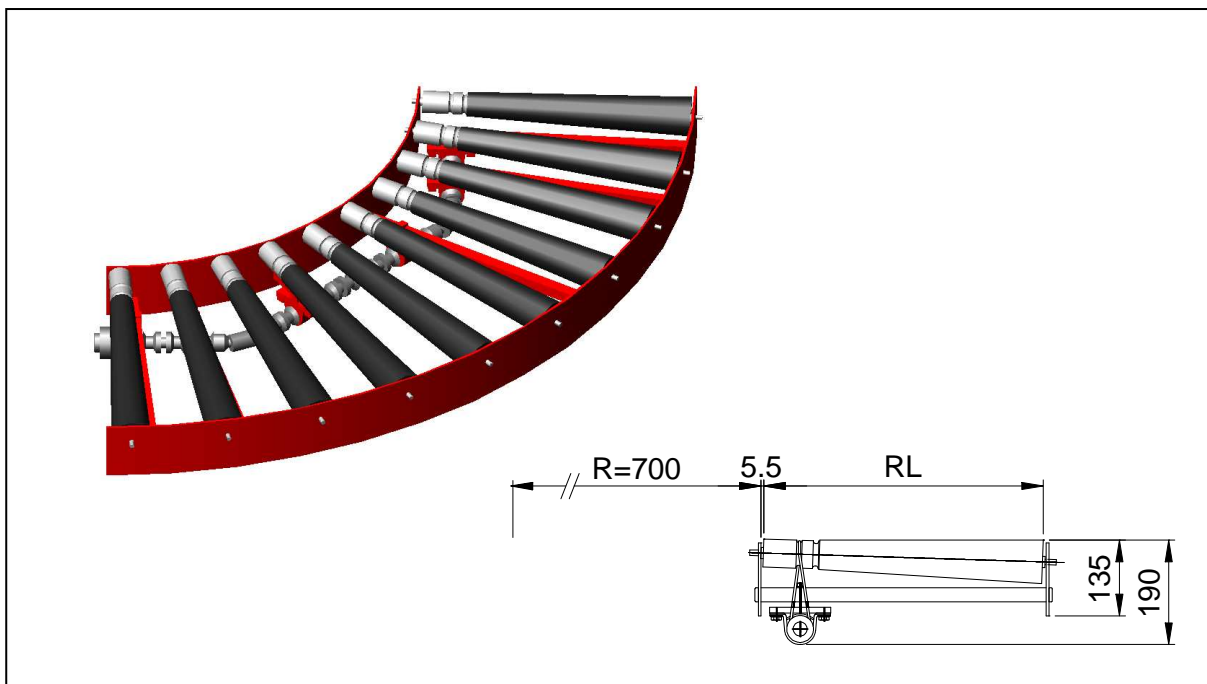

Anvendelses område:

90° ændring af transportretningen. Godsets retning bibeholdes under transporten.

Tekniske data:

Fast dreven rullebanesving med koniske ruller.

Vanger: Pladestål og firkanttrør.

Rullebredder: 300, 400, 500, 600, 700, 800 og 900 mm.

Rulledelinger: 10 ruller giver rulledeling 115 mm ved indvendig radius.
19 ruller giver rulledeling 58 mm ved indvendig radius.

Rulletype: Ø50x1,5 mm, med rustfri aksel og koniske elementer i formstøbt plast.

Drivning: Sker fra tilsluttet bane via en akselkobling.

Transporthastigheder: Se datablad for drivenhed AX100 type DR.

Understøtninger: AX100 type BS.

Overfladebehandling:

Vanger: RAL3020 (rød) eller elforzinkning.

Øvrige dele: Elforzinkning.

Øvrigt:

Ved rullebredde 400mm og opefter er der mulighed for at placere en drivenhed i kurven. Andre rullebredder, rulledelinger, rulletyper, materialer og farver på forespørgsel.

AX100 – Sving, dreven 90° Type DKA

Artikelnummer:

Rullelængde	10 ruller	19 ruller
300 mm	AXDKA9003001	AXDKA9003002
400 mm	AXDKA9004001	AXDKA9004002
500 mm	AXDKA9005001	AXDKA9005002
600 mm	AXDKA9006001	AXDKA9006002
700 mm	AXDKA9007001	AXDKA9007002
800 mm	AXDKA9008001	AXDKA9008002
900 mm	AXDKA9009001	AXDKA9009002